

BEND KANEPE

Teknik Veri Sayfası





BEND KANEPE

Tasarımcı: Selami Gündüzeri

Yönetici odalarında şıklık ve konforu bir arada sunacak kanepelere yönelik tasarlandı. Bend Kanepesi; deri malzemeyle oluşturulan ince dış kontur ve sehпасıyla şıklık algısı yaratırken oturum ve sırt kısımlarındaki yumuşak ve özel sünger yapısıyla konforu maksimumda hissettirmektedir.

AÇIKLAMALAR

İSKELET - DÖŞEME

Oturum ve sırt iç iskeletinde 2. sınıf kurusu kayın kereste ve CNC kesim sunta lam kullanılmaktadır. Oturum üst bölümünde 55kg/m³ yoğunluğunda özel kalıplarda şekil verilmiş poliüretan dökme sünger kullanılmaktadır. Poliüretan içinde konforu arttırmak için yay sistemleri kullanılmıştır. Sırt bölümünde 10cm ve 5cm kalınlığında 35 HR sünger kullanılmaktadır. Sırt minderleri boncuk elyaf süngerden iç dolgu ile imal edilmiştir. Kumaş veya deri kaplamalıdır.

METAL AYAK

Metal Ayak, Q25mm çapında, 1,5mm et kalınlığında DKP profil borudan imal edilmiştir.

KOLÇAK

Özel kalıplarda şekil verilmiş (4+4+4mm)12mm MDF malzeme üzerine deri kaplama uygulanmıştır.

AKSESUAR

Pabuç: Ürünün zeminle temas ettiği yerde sert plastik malzemeden imal edilmiş yükseklik ayarlı bingo ayak pabucu kullanılmaktadır.

KULLANIM ALANI

Bend Kanepesi, yönetici odaları ve bekleme alanları gibi iç mekanlar için tasarlanmıştır.

TASARIMCI / KOLEKSİYON

Bend Kanepesi, Selami Gündüzeri tarafından, 2022/2023 koleksiyonu için tasarlanmıştır.

MALZEME KÜTÜPHANESİ

Zivella; ahşap, metal, kumaş ve suni deri kütüphanesine aşağıdaki karekod ile ulaşabilirsiniz.



Material Catalog





BEND KANEPE

ÖLÇÜ

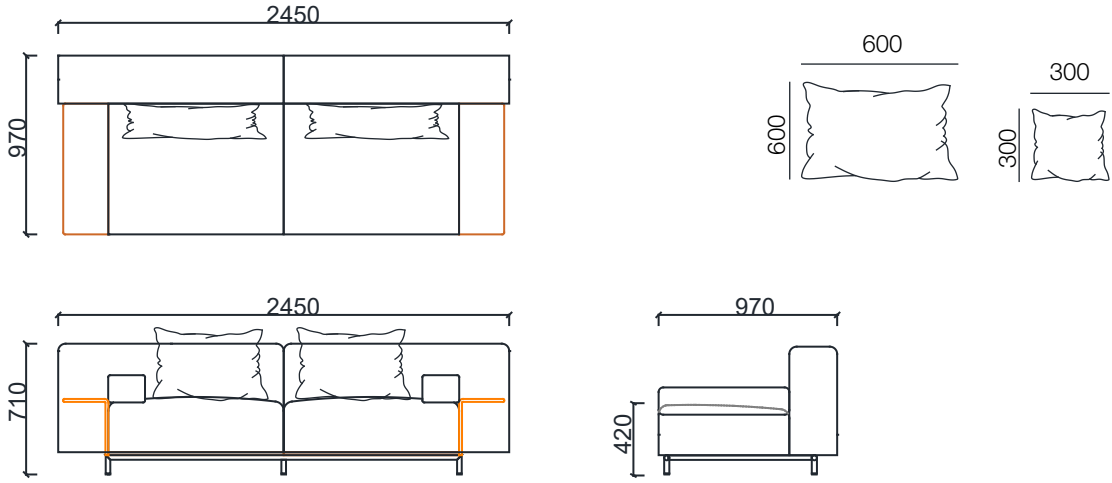

BRK1020 - BEND KANEPE

Koli Ölçüleri

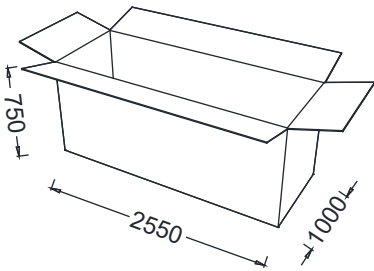

Ölçü birimi milimetredir.